



CureMate 2

Assembly, Operation and Spares Manual
Montage, Gebrauchs- Ersatzteilanweisung
Manuel d'assemblage, d'utilisation et pièces de rechange
Monterings-, bruksanvisning och reservdelsmanual
Manuale di funzionamento, assemblaggio e pezzi di ricambio
Manual de funcionamiento, ensamble y piezas de recambio



CONTENTS

1. Assembly instruction	3
2. Field of application	5
3. Product description	5
3.1 Particular advantages	5
3.2 Technical data	5
4. Instruction to the owner.....	5
5. Hazards	5
6. Normal usage	6
7. Maintenance	6
7.1 Filter replacement	6
7.2 IR lamp replacement	6
8. Trouble shooting.....	17
9. Spare parts	18
10. Declaration of conformity.....	20
11. Electric diagram	23

INNEHÅLLSFÖRTECKNING

1. Monteringsanvisning	3
2. Användningsområde	11
3. Produktbeskrivning	11
3.1 Särskilda fördelar	11
3.2 Tekniska data	11
4. Anvisningar för innehavaren.....	11
5. Risker	11
6. Normal användning	12
7. Underhåll	12
7.1 Filterbyte.....	12
7.2 Byte av IR-lampa	12
8. Felsökningschema	17
9. Reservdelar.....	18
10. Intyg om överensstämmelse	21
11. Elschema	23

INHALT

1. Aufbauanleitung	3
2. Einsatzbereich	7
3. Produktbeschreibung.....	7
3.1 Besondere Vorteile	7
3.2 Technische Daten	7
4. Hinweis für den Betreiber.....	7
5. Risiken	7
6. Normale Verwendung	8
7. Wartung	8
7.1 Filtertausch	8
7.2 Austausch des IR-Strahlers.....	8
8. Fehlersuchplan.....	17
9. Ersatzteile.....	18
10. Konformitätserklärung	20
11. Elektrische Schaltpläne	23

INDICE

1. Istruzioni per il montaggio	3
2. Campo di applicazione.....	13
3. Descrizione del prodotto	13
3.1 Vantaggi particolari	13
3.2 Dati tecnici.....	13
4. Indicazione per il gestore	13
5. Rischi	13
6. Uso normale	14
7. Manutenzione	14
7.1 Sostituzione del filtro.....	14
7.2 Sostituzione di una lampada a raggi infrarossi.....	14
8. Guida alla risoluzione dei problemi.....	17
9. Pezzi di ricambio.....	18
10. Dichiarazione di conformità.....	22
11. Schemi elettrici	23

SOMMAIRE

1. Instructions de montage	3
2. Domaines d'utilisation	9
3. Description du produit	9
3.1 Avantages particuliers	9
3.2 Caractéristiques techniques	9
4. Remarque à l'attention de l'exploitant.....	9
5. Risques.....	9
6. Utilisation normale	10
7. Maintenance	10
7.1 Remplacement du filtre	10
7.2 Remplacement d'un radiateur IR.....	10
8. Recherche de pannes.....	17
9. Pièces de rechange	18
10. Déclaration de conformité	21
11. Schéma de câblage électrique	23

CONTENIDO

1. Montaje	3
2. Aplicaciones	15
3. Descripción del producto.....	15
3.1 Ventajas especiales	15
3.2 Datos técnicos.....	15
4. Nota para el propietario.....	15
5. Riesgos.....	15
6. Uso normal.....	16
7. Mantenimiento	16
7.1 Reemplazo de filtros.....	16
7.2 Reemplazo de las lámparas de infrarrojos	16
8. Localización y corrección de fallos	17
9. Piezas de recambio	18
10. Declaración de conformidad.....	22
11. Diagrama eléctrico.....	23

1. Assembly Instructions

1.1

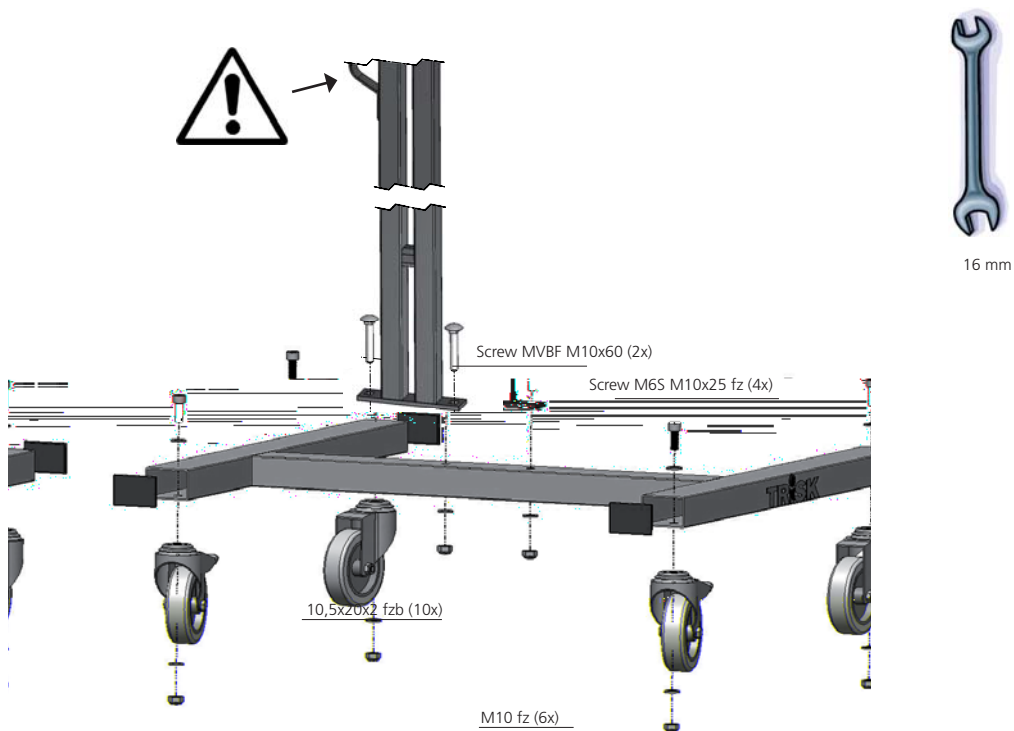

1.2

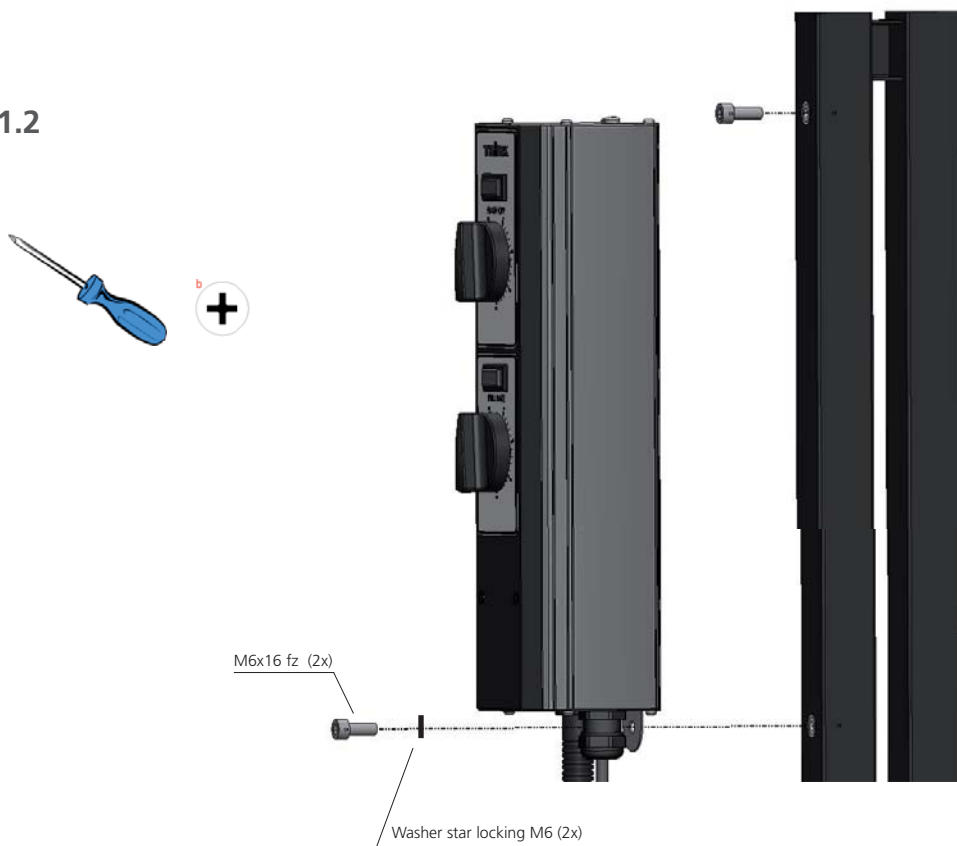

1.3

Cap nut black M10 (2x)
 Überwurfmutter
 Cache écrou noir
 Täcklock för mutter
 Tapa de la tuerca
 Dado per raccordi

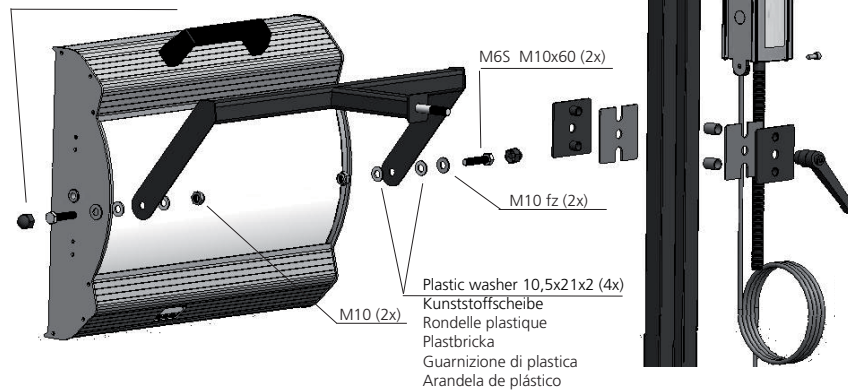

1.4

Washer neoprene (2x)
 Neopren-scheibe
 Rondelle souple
 Neoprenbricka
 Guarnizione ad anello di neoprene
 Arandela neopreno

MRX M5x12 fz (2x)

RXK B8x9,5 (2x)

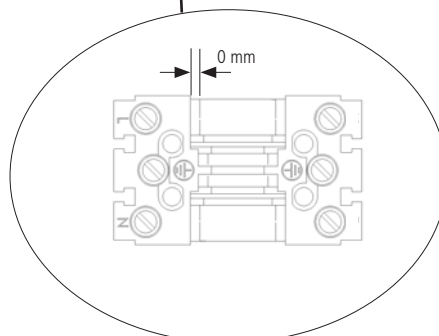

2. Field of application

A mobile dryer is an essential aid for paint repair on small and medium-sized areas.

It is used to accelerate the drying of putty, filler, base and top coats. This applies to both water-based and solvent-based products. Its site of use is the preparation area and finishing area. Within the automotive industry and vehicle maintenance sectors, it is used to dry small areas and cure materials on vertical surface before polishing.

3. Product description

The easily manoeuvrable CureMate 2 is equipped with a compact cassette. The cassette is equipped with 3 IR lamps with aluminium reflectors and a ventilator. The design makes cassette adjustment simple. The IR lamps and reflectors are protected against mechanical damage with a mesh. The control unit enables flash off (50% heat applying) and full bake (100% heat applying). The time can be set individually for each status.

3.1 Particular advantages

3.1.1 Higher quality

Using the mobile dryer when you dry putty also improves the quality of the top coat. The high surface temperature and curing from the inside outwards drive all solvents and other reaction products from the coated material.

3.1.2 Short drying times

Putty	3 -5 min.
Filler	5 - 10 min.
Primer	8 - 12 min.
Water-base	4 - 6 min.
Base coat	4 - 8 min.
Top coat	8 - 12 min.
Clear varnish	8 - 12 min.

3.1.3 Low energy consumption

Electrical energy is used efficiently through short-wave technology and aluminium coated reflectors. Surfaces are subjected to targeted irradiation. The air is not heated.

3.1.4 Good maneuverability

The units low weight makes the machines very competitive, versatile and easy to use.

3.2 Technical data

Electrical diagram

See chapter 11

For machine reach and dimensions, see last page.

Rated Voltage	220V - 240 V, 50/60Hz Single Phase
Rated power	3 emitters, full power 3000 W
Heating elements	3 quartz, tungsten filament, InfraRed emitters
Fuse*	16 A slow, type C (UK 13A) (NA 20A)
Drying surfaces on black sheet metal	1,0 m x 0,9 m (width x height)
Dimensions	See last page
Weight	23 kg
Noice level	Less than 70 dB (A)
Max ambient temperature during operation	40° Celsius
Max ambient temperature during storage and transportation	70° Celsius

* The dryer must be supplied by recommended fuse.

4. Instruction to the owner

The owner of the mobile dryer must produce clear operating instructions, adapted to local site conditions, and make these available to all users.

Mobile dryer users must adhere to these operating instructions. This appliance is not intended for use by persons (including children) with reduced physical, sensory or mental capabilities, or lack of experience and knowledge, unless they have been given supervision or instruction concerning use of the appliance by a person responsible for their safety. Children should be supervised to ensure that they do not play with the appliance.

Dispose of spent items at the nearest environmental protection facility for recycling.

5. Hazards

Fire and explosion

To reduce the risk of explosion, do not use in paint spray booths or within 5 m/16 feet of paint spraying operations. Do not store, prepare or use solvent-containing materials within a 5 m/16 feet radius of the mobile dryer. Flammable materials should not be placed close to a drying device in use. If you have a distance less than 60 cm/2 feet to the object the temperature might raise quickly and the risk for fire increases. Never direct the cassette towards highly combustible materials.

Electrical equipment

The mobile dryer is operated by highly dangerous electrical voltage.

Accessing electrical equipment

Before accessing live parts, remove the main connector from the wall socket. Only professional electricians may have direct access into the electrical equipment. If the supply cord is damaged, it must be replaced by the manufacturer, its service agent or similarly qualified persons in order to avoid a hazard.

WARNING!

Intensive heat radiation. Hands, face and other parts of the body should be exposed as little as possible to the heat radiation.

6. Normal usage

To prepare the unit for operation:

Set the timers to the recommended times. Timer duration is set by rotating the timer knobs clockwise until the desired times are reached. The unit starts immediately when a timer knob is rotated.

NOTE: The FLASH OFF timer controls the duration of the half power output of the emitters. The FULL BAKE timer controls the duration of the full power output of the emitters. If both FLASH OFF and FULL BAKE timers are used, the FLASH OFF timer will run down first and upon switching off it will engage the FULL BAKE timer automatically. To stop the unit before the time is up, rotate the timer(s) counter clockwise to 0

WARNING ! ▲

Intensive heat radiation. Hands, face and other parts of the body should be exposed as little as possible to the heat radiation.

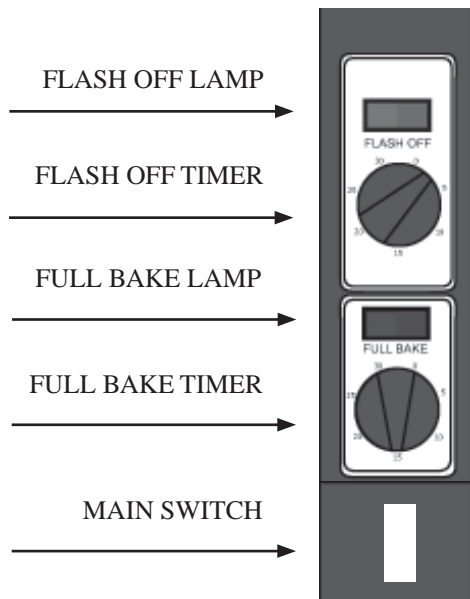

- FLASH OFF LAMP: illuminates when the machine is running at half power.
- FLASH OFF TIMER: controls the duration of half power. 0 - 30 min.
- FULL BAKE LAMP: illuminates when the machine is running at full power.
- FULL BAKE TIMER: controls the duration of full power setting.

7. Maintenance

7.1 Filter replacement

1. Loosen the **metal clips** at the cassette side plates.
2. Remove the used filter.
3. Insert the new filter so that the Trisk logo is visible from the outside.
4. Push the long edges of the filter into the cassette grooves.
5. Reattach the metal clips.

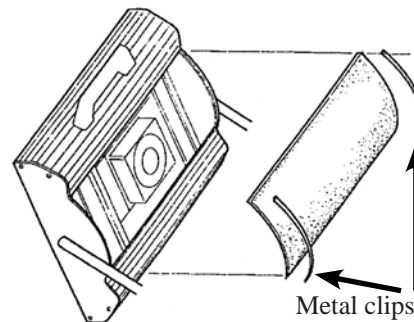

Attention!

The filter is a consumable and should not be cleaned as this will result in the loss of its filtering capacity.

7.2 IR lamp replacement

Attention!

Do not touch the aluminium-coated reflector or the new IR lamp with your fingers. Remove the protective paper on the IR lamp after you have installed it.

1. Disconnect power supply.
2. Loosen the 2 top screws on the front plate in accordance with Section 5.8 of the assembly instructions.
3. Disconnect the cable connector.
4. Loosen the 4 screws on the ends of the reflector and remove the reflector from the plate.
5. Remove the mesh and unscrew the lamp from the end.
6. Install new lamps in reverse order.

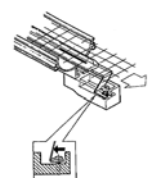
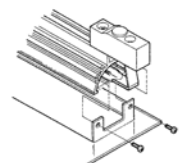
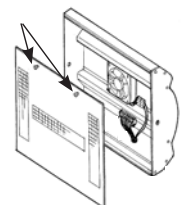

2. Einsatzbereich

Der CureMate2 ist ein unentbehrliches Hilfsmittel bei der Lackreparatur kleiner und mittelgrosser Flächen. Er wird für die forcierte Trocknung von Spachtel, Füller, Basis- und Decklack eingesetzt. Dies gilt sowohl für Produkte auf Wasser als auch auf Lösemittelbasis. Sein Einsatzort ist die Vorbereitungszone und der Finishbereich.

Im Bereich der Automobilindustrie und der Kfz-Instandhaltung wird er für die Trocknung kleiner Flächen und für die Durchhärtung des Materials vor dem Polieren verwendet.

3. Produktbeschreibung

Der leicht verfahrbare CureMate2 ist mit einer kompakten Kassette ausgerüstet. Die Kassette ist mit 3 IR-Strahlern mit Aluminiumreflektoren und einem Ventilator bestückt. Die Kassetteneinstellung wird durch die Konstruktion erleichtert. Die IR-Strahler und die Reflektoren werden durch Schutzgitter vor mechanischer Beschädigung geschützt. Das Bedienteil ermöglicht eine Aufwärmphase (50% Hitze einzusetzen) und eine Haupttrocknung (100% Hitze). Die Zeit kann individuell für jede Trocknungsphase eingestellt werden.

3.1 Besondere Vorteile

3.1.1 Höhere Qualität

Durch den Einsatz des Mobiltrockners bei der Trocknung von Spachtel wird auch die Qualität der Decklack-Lackierung erhöht. Die hohe Oberflächentemperatur und die Durchhärtung von innen nach aussen treiben sämtliche Lösemittel und sonstige Reaktionsprodukte aus dem aufgetragenen Material heraus.

3.1.2 Kurze Trocknungszeiten

Spachtel	3 - 5 min.
Füller	5 - 10 min.
Grundierung	8 - 12 min.
Wasserbasis	4 - 6 min.
Basislack	4 - 8 min.
Decklack	8 - 12 min.
Klarlack	8 - 12 min.

3.1.3 Niedriger Energieverbrauch

Durch die Kurzwellentechnik und die aluminiumbelegten Reflektoren wird die zugeführte elektrische Energie effektiv ausgenutzt. Die Flächen werden gezielt bestrahlt. Es findet keine Aufheizung von Umluft statt.

3.1.4 Gute Manövrierbarkeit

Das geringe Gewicht und die hohe Reichweite des Gerätes machen es wettbewerbsfähig, vielseitig und einfach zu gebrauchen.

3.2 Technische Daten

Elektrische Schaltpläne Siehe Kapitel 11
Reichweite und Abmessungen des Gerätes siehe letzte Seite.

4. Hinweis für den Betreiber

Der Betreiber des Mobiltrockners muss eine allgemein verständliche und den örtlichen Gegebenheiten angepasste Betriebsanweisung auslegen, die dem jeweiligen Anwender zugänglich sein muss.

Die Anwender des Mobiltrockners müssen sich an diese Betriebsanweisung halten.

Dieses Gerät ist nicht für die Verwendung durch Personen (einschließlich Kinder) vorgesehen, die über eingeschränkte physische, sensorische oder geistige Fähigkeiten oder über zu wenig Erfahrung und Wissen verfügen, es sei denn, sie werden durch eine für ihre Sicherheit verantwortliche Person hin-

6. Normaler Gebrauch

Vorbereitung des Gerätes für den Gebrauch

Die Zeitschaltuhren mit der gewünschten Zeit einstellen. Das Einstellen erfolgt durch Drehen der Zeitschaltuhr im Uhrzeigersinn bis zum gewünschten Zeitraum. Das Gerät startet sofort nach Drehen der Zeitschaltuhr

BEACHTEN: Die Zeitschaltuhr des Flash Offs regelt den Zeitraum der halben Leistung der Kassette.

Die Full Bake Zeitschaltuhr regelt den Zeitraum der Haupttrocknungsphase der Kassetten

Wenn beide Zeitschaltuhren eingestellt sind, läuft zuerst die halbe Leistung ab. Erst nach diesem Ablauf startet die Zeitschaltuhr der Haupttrocknungsphase automatisch.

Um die Zeitschaltuhr vor Ablauf der eingegebenen Zeit auszustellen, muss die Zeitschaltuhr im Uhrzeigersinn auf 0 zurückgedreht werden.

Achtung! ▲

Intensive Hitze-Strahlung Hände, Gesicht und andere Körperteile sollten der Strahlung so wenig wie möglich ausgesetzt sein.

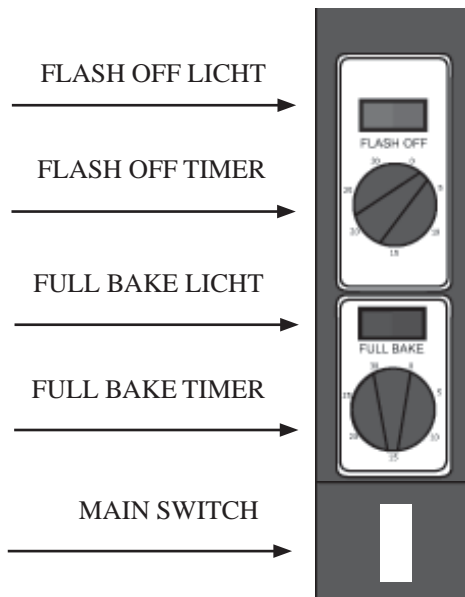

- FLASH OFF LICHT: leuchtet, wenn das Gerät mit halber Leistung arbeitet
- FLASH OFF TIMER: reguliert die Dauer der halben Leistung: 0-30 Minuten
- FULL BAKE LICHT: leuchtet, wenn sich das Gerät in der Haupttrocknungsphase befindet
- FULL BAKE TIMER: reguliert die Dauer der Haupttrocknungsphase

7. Wartung

7.1 Filtertausch

1. Die Metallklips an den Seitenblech der Kassette lösen.
2. Gebrauchten Filter entnehmen.
3. Den neuen Filter so einsetzen, dass das Trisk Logo von außen sichtbar ist
4. Die Längskanten des Filters in die Kassettennuten drücken.
5. Die Metallklips wieder einsetzen.

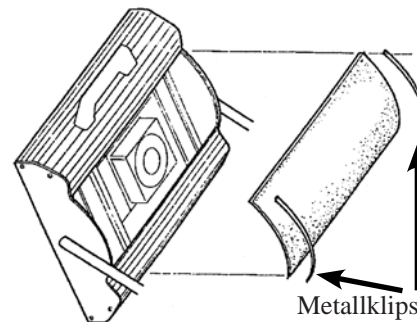

Achtung!

Es handelt sich um Wegwerffilter, die nicht gereinigt werden sollten, da sie dadurch ihr Filtrierungsvermögen verlieren.

7.2 Austausch des IR-Strahlers

Achtung!

Der aluminiumbelegte Reflektor und der neue IR-Strahler dürfen nicht mit den Fingern berührt werden. Das Schutzpapier des IR-Strahlers erst nach dem Einbau abnehmen.

1. Anschlussstecker ziehen.
2. Lösen der 2 oberen Schrauben der Frontplatte gem Aufbauanleitung, Punkt 5.8

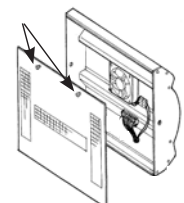

3. Kabelstecker abziehen
4. Die 4 Schrauben an den Reflektorenden lösen und den Reflektor vom Blech entnehmen.

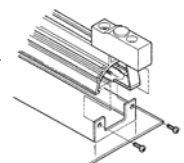

5. Das Schutzgitter abnehmen und den Strahler an den Enden lösen.
6. Neuen Strahler in umgekehrter Reihenfolge montieren.

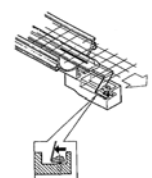

2. Domaine d'utilisation

Le CureMate 2 s'utilise pour le séchage forcé de mastics, bouche-pores, peintures d'apprêt et de finition. Ceci s'applique aussi bien aux produits à base aqueuse qu'à ceux à base de solvants. Son lieu d'utilisation est la zone de préparation et la zone de finition. Dans le secteur de l'industrie automobile et de l'entretien des véhicules, on l'utilise pour sécher de petites surfaces et pour durcir le matériau avant le polissage.

3. Description du produit

Le CureMate 2 facile à déplacer, est équipé d'une cassette compacte. La cassette est équipée de 3 lampes IR munies de réflecteurs d'aluminium et d'un ventilateur. Le réglage des châssis est facilité par la conception. Les radiateurs IR et les réflecteurs sont protégés par une grille contre d'éventuels dommages mécaniques. La phase de désolvatation est équivalente à 50 % de la phase de cuisson. Les temps de séchage sont sélectionnables individuellement.

3.1 Avantages particuliers

3.1.1 Qualité supérieure

L'utilisation du sècheur mobile pour le séchage de mastic permet également d'accroître la qualité de la peinture de finition. La température de surface élevée et le durcissement de l'intérieur vers l'extérieur chassent la totalité des solvants et les autres produits réactionnels hors du matériau déposé.

3.1.2 Temps de séchage courts

Mastic	3 - 5 min.
Bouche-pores	5 - 10 min.
Primaire	8 - 12 min.
Base aqueuse	4 - 6 min.
Peinture d'apprêt	4 - 8 min.
Peinture de finition	8 - 12 min.
Laque claire	8 - 12 min.

3.1.3 Faible consommation d'énergie

Grâce à la technique à ondes courtes et aux réflecteurs d'aluminium, l'apport d'énergie électrique est exploité de manière efficiente. Les surfaces sont exposées de manière ciblée au rayonnement. Il n'y a aucun échauffement de l'air ambiant.

3.1.4 Excellente manoeuvrabilité

Le CureMate 2 est peu encombrant et facile à déplacer grâce à son faible poids.

3.2 Caractéristiques techniques

Schéma électrique – voir Chapitre 11.
Dimensions et poids - voir à la dernière page.

Voltage	220V - 240 V, 50/60Hz simple phase
Puissance	3 émetteurs puissance maximale 3000 W
Lampe	3 quartz, filament en tungstène, émetteur infrarouge
Protection*	16 A, lent, type C
Surface de chauffe	1,0 m x 0,9 m (largeur x hauteur)
Dimensions	voir à la dernière page
Poids	23 kg
Niveau sonore	moins de 70 db
Température ambiante maximale pendant le fonctionnement	40° Celsius
Température ambiante maximale pour le stockage et le transport	70° Celsius

*Le sècheur doit être fourni avec des fusibles correspondants au type d'utilisation recommandée.

4. Remarque à l'attention de l'exploitant

L'exploitant du sècheur mobile doit établir des instructions d'utilisation compréhensibles par tous et adaptées aux circonstances locales et ces instructions doivent être mises à la disposition de chaque utilisateur.

Les utilisateurs du sècheur mobile doivent impérativement se conformer à ces instructions.

Cet appareil n'est pas destiné à être utilisé par des personnes (y compris des enfants) qui ont des capacités physiques, sensorielles ou mentales réduites, ou qui ont un manque d'expérience et de connaissances, à moins d'être sous la supervision d'une personne garante de leur sécurité ou d'avoir reçu de cette dernière des directives sur l'utilisation de l'appareil. Les enfants doivent être surveillés pour les empêcher de jouer avec l'appareil.

Les éléments usagés doivent être apportés au centre de traitement le plus proche pour y être recyclés.

5. Risques

Incendie et explosion

Afin de réduire les risques d'explosions, n'utilisez pas le sècheur dans une cabine de pulvérisation ou à moins de 5 m/16 pieds d'une zone de peinture au pistolet.

Évitez de ranger, de préparer ou d'utiliser des matériaux à base de solvants dans un rayon de 5 m /16 pieds autour du sècheur mobile. Aucune matière inflammable ne devrait se trouver à proximité d'un sècheur en cours d'utilisation.

Si la distance à l'objet de séchage est inférieure à 60 cm/ 2 pieds, la température peut augmenter rapidement et le risque d'incendie augmente. Ne pointez jamais la cassette en direction de matières hautement inflammables.

Appareil électrique

L'appareil fonctionne sous une tension électrique qui représente un danger vital.

Pour intervenir sur l'équipement électrique

Débranchez le cordon d'alimentation de la prise murale. Seules des personnes formées dans le domaine de l'électrotechnique sont habilitées à intervenir sur l'équipement électrique.

Si le cordon d'alimentation est endommagé, il doit être remplacé par le fabricant, par un de ses agents de réparation ou par toute autre personne suffisamment qualifiée, ceci afin d'éviter tout danger.

AVERTISSEMENT!

Rayonnement thermique intense. Les mains, le visage et les autres parties du corps doivent être exposées le moins possible au rayonnement thermique.

6. Usage normale

Pour mettre en fonction l'appareil:

Programmer les minuteries selon les temps de séchage produits.
Tourner le bouton et le positionner sur le temps desiré, le sécheur fonctionne immédiatement.

Note :

La minuterie de désolvatation (flash off) contrôle la durée et la puissance des lampes.

La minuterie de cuisson (full bake) contrôle la durée et la puissance des lampes.

Une fois le temps de désolvatation écoulé, le temps de cuisson s'enclenche automatiquement.

Le sécheur se coupera seul quand la minuterie arrivera sur 0.

ATTENTION ! ▲

A l'intensité de chaleur produite par les lampes.
Les mains, le visage (yeux) et les autres parties du corps ne doivent pas être exposés à cette intensité lumineuse

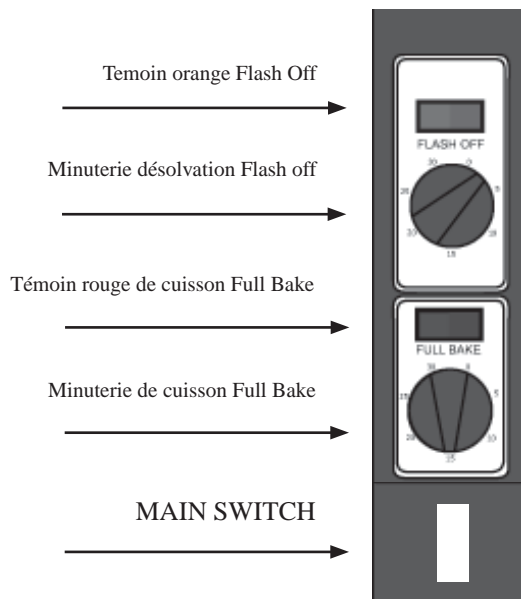

Témoin orange de désolvatation (flash off):	allumé quand l'appareil est en fonction de désolvatation (flash off).
Minuterie désolvatation (flash off) :	contrôle la durée de 0 à 30 minutes de la désolvatation (flash off).
Témoin rouge de cuisson (full bake):	allumé quand l'appareil est en fonction cuisson
Minuterie de cuisson (full bake) :	contrôle la durée de 0 à 30 minutes de la cuisson (full bake).

7. Maintenance

7.1 Remplacement du filtre

1. Ôtez les attaches métalliques des flasques du châssis.
2. Ôtez le filtre usagé.
3. Installez le filtre neuf de façon que le logo Trisk soit visible de l'extérieur.
4. Enfoncez les bords longs du filtre dans les rainures du châssis.
5. Remettez en place les attaches métalliques.

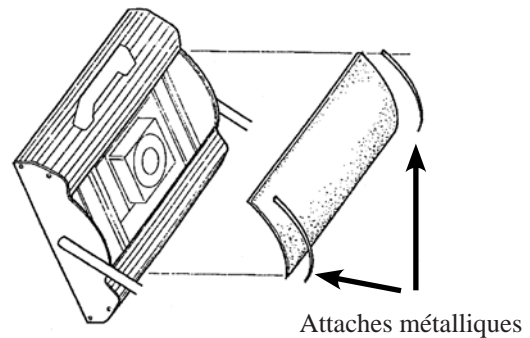

Attention!

Ces filtres sont à usage unique et ne doivent pas être nettoyés, car ceci leur fait perdre leur capacité de filtration.

7.2 Remplacement d'un radiateur IR

Attention!

Eviter de toucher le réflecteur d'aluminium et la lampe IR neuve avec les doigts. Le papier de protection du radiateur IR doit être retiré seulement une fois le montage terminé.

1. Débrancher le cordon secteur.

2. Desserrer les 2 vis supérieures de la plaque frontale conformément aux instructions de montage, § 5.8

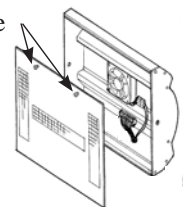

3. Débranchez le connecteur de câble.

4. Desserrez les 4 vis aux extrémités du réflecteur et ôtez le réflecteur de la tôle.

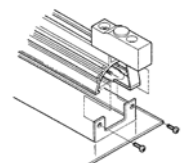

5. Ôtez la grille de protection et desserrez le radiateur aux extrémités.

6. Pour monter la nouvelle lampe, procéder en sens inverse.

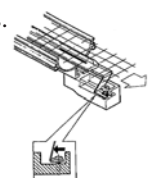

2. Användningsområde

CureMate 2 används för forcerad torkning av spackel, sliplack, grundlack, täcklack och klarlack. Detta gäller både för vatten- och lösningsmedelsbaserade produkter. Den kan användas i förbehandlingszonen och i finishområdet. Inom bilindustrin och vid lackreparationsverkstäder används den för torkning av mindre ytor och för genomhärdning av materialet före polering.

3. Produktbeskrivning

Den enkelt flyttbara CureMate 2 är utrustad med en kompakt kassett. Den är försedd med tre IR-lampor med aluminiumreflektorer och en fläkt. Inställningen av kassetterna är lätt tack vare konstruktionen. IR-lamporna och reflektorerna är skyddade mot mekaniska skador genom skyddsgaller. Kontrollenheten erbjuder två effektlägen: flash off (50 % effekt) och full effekt (100 %). Tiden för båda effektlägena kan sättas individuellt.

3.1 Särskilda fördelar

3.1.1 Högre kvalitet

Om mobiltorken används vid torkning av spackel blir också kvaliteten hos täcklacker högre. Den höga yttemperaturen och genomhärdningen inifrån och utåt driver ut alla lösningsmedel och andra reaktionsprodukter ur det påförda materialet.

3.1.2 Korta torkningstider

Spackel	3 -5 min.
Fyller	5 - 10 min.
Primer	8 - 12 min.
Vattenbas	4 - 6 min.
Baslack	4 - 8 min.
Täcklack	8 - 12 min.
Klarlack	8 - 12 min.

3.1.3 Låg energiförbrukning

Tack vare kortvägstekniken och de aluminiumbelagda reflektorerna utnyttjas den tillförda elenergin effektivt. Ytorna bestrålas målinriktat. Det sker ingen uppvärmning av omgivningsluften.

3.1.4 Lätt att manövrera

Den låga vikten och den stora räckvidden gör mobiltorken mycket konkurrenskraftig, allsidig och lättanvänd.

3.2 Tekniska data

Elschema – se kapitel 11

För räckvidd och mått – se sista sidan.

Spänning	220V - 240 V, 50/60Hz enfas
Effekt	3 lampor, full effekt 3000 W
Värmekälla	3 infraröda kortvägslampor,
Säkring*	16 A trög, typ C
Torkyta på svartlackerad plåt	1,0 m x 0,9 m (bredd x höjd)
Mått	Se sista sidan
Vikt	23 kg
Ljudnivå	Mindre än 70 dB (A)
Max omgivningstemperatur under drift	40° Celsius
Max omgivningstemperatur under lagring och transport	70° Celsius

* Torken måste förses med rekommenderad säkring.

4. Anvisningar för innehavaren

Innehavaren av mobiltorken måste utarbeta en driftsinstruktion som är allmänt förståelig och anpassad till förhållandena på platsen. Instruktionen måste alltid vara tillgänglig för dem som använder mobiltorken. De som använder mobiltorken måste följa denna bruksanvisning.

Denna apparat är inte avsedd att användas av personer (inklusive barn) med nedsatt fysisk, sensorisk eller mental förmåga, eller med brist på erfarenhet och kunskap, såvida de inte övervakas eller har fått instruktioner angående användning av apparaten av en person som ansvarar för deras säkerhet. Barn bör övervakas för att se till att de inte leker med apparaten.

Uttjänta artiklar lämnas till närmaste miljövårdsanläggning för återvinning.

5. Risker

Brand och explosion

För att minska explosionsrisken, använd inte i sprutbox eller inom 5 m från plats där sprutmålning pågår. Material som innehåller lösningsmedel ska inte förvaras, förberedas eller användas inom 5 m från den mobila torken. Lättantändliga ämnen bör inte placeras i närheten av en tork som används. Om avståndet till torkobjektet är mindre än 60 cm kan temperaturen öka snabbt, och risken för brand ökar. Rikta aldrig kassetten mot brandfarliga ämnen.

Elutrustning

Mobiltorken arbetar med elektrisk spänning som kan medföra livsfara.

Ingrepp i elutrustningen

Dra ut kontaktdonet ur vägguttaget innan arbete med strömförande delar påbörjas. Bara elektriskt behörig personal får göra ingrepp i elsystemet. Om sladden är skadad måste den bytas ut av tillverkaren, dess servicetekniker eller liknande kvalificerade personer, för att undvika fara.

VARNING!

Intensiv värmestrålning. Utsätt händer, ansikte och andra kroppsdelar så litet som möjligt för värmestrålningen.

6. Normal användning

Förberedelse för drift:

Ställ in tiduren på rekommenderade tider. Detta görs genom att vrida vredet medurs tills önskad tid nås. Maskinen startar genast.

OBS: FLASH OFF tiduret styr hur länge halv effekt används

FULL EFFEKT tiduret styr hur länge full effekt används. Om både FLASH OFF och FULL EFFEKT tiduren används, så kopplar maskinen automatiskt över från FLASH OFF till FULL EFFEKT när tiden för FLASH OFF har gått ut.

För att stoppa maskinen i förtid, vrid tiduret/en motsols till 0.

Varning ! ▲

Intensiv värmestrålning.

Händer, ansikte och andra kroppsdelar bör utsättas så lite som möjligt för värmestrålningen.

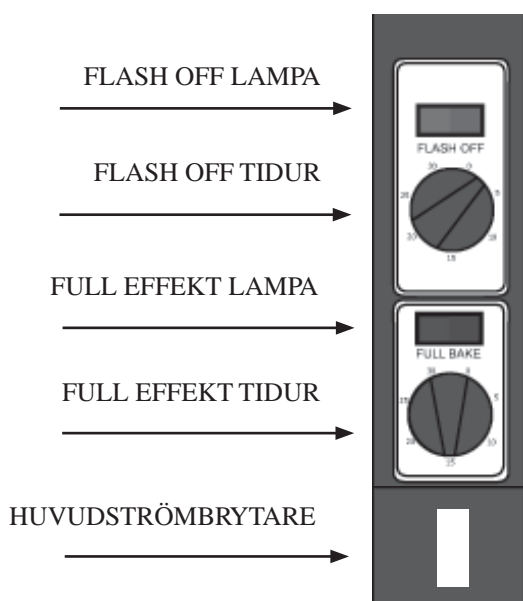

FLASH OFF Lampa:	lyser när maskinen går på halveffekt
FLASH OFF Tiduret:	styr hur länge maskinen går på halv effekt 0 - 30min.
FULL EFFEKT Lampa:	lyser när maskinen går på hel effekt
FULL EFFEKT Tidur:	styr hur länge maskinen går på full effekt 0-30 min

7. Underhåll

7.1 Filterbyte

1. Lossa metallklämmorna vid kassettsens sidplåtar.
2. Ta ut det begagnade filtret.
3. Sätt in det nya filtret så att Trisk-logotypen är synlig utifrån.
4. Tryck in filtrets längsgående kanter i kassettsens spår.
5. Sätt tillbaka metallklämmorna.

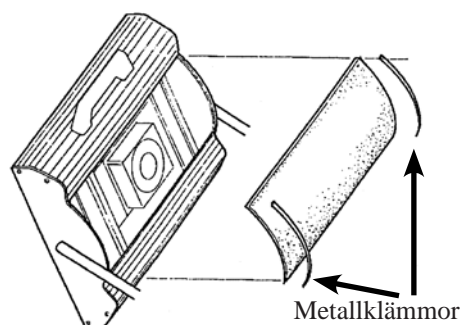

Observera!

Filtret är en engångsartikel som inte kan rengöras, eftersom filtreringsförmågan då försvinner.

7.2 Byte av IR-lampa

Observera!

Vidrör inte reflektorn eller den nya IR-lampan med händerna. Skyddspappret på IR-lampan får inte tas bort förrän efter monteringen.

1. Dra ut kontaktdonet ur vägguttaget.
2. Lossa de två övre skruvarna på frontplåten enligt monteringsanvisningarna, avsnitt 5.8
3. Ta ut kabelstickkontakten.
4. Lossa de fyra skruvarna på reflektorändarna och ta bort reflektorn från frontplåten.
5. Ta bort skyddsgallret och lossa lampan i ändarna.
6. Montera nya lampor i omvänd ordningsföljd.

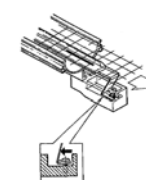
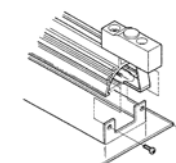
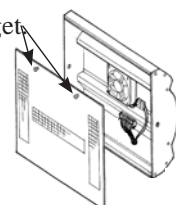

2. Campo di applicazione

Le CureMate 2 è utilizzato per l'essiccazione forzata di stucco, filler vernice di base e finitura sia per prodotti ad acqua sia per quelli a base di solvente. L'apparecchio si colloca nella zona di pretrattamento e nella zona di finitura. Nell'ambito dell'industria automobilistica e di riparazione degli autoveicoli viene impiegato sia per l'essiccazione di superfici di piccole dimensioni sia per l'essiccazione in profondità del materiale prima della fase della lucidatura.

3. Descrizione del prodotto

Il maneggevole CureMate 2 è dotato di una plafoniera compatta. Questa plafoniera è munita di 3 lampade ad infrarossi con riflettori laminati in alluminio ed un ventilatore. Le plafoniere sono facilmente regolabili grazie alla loro particolare struttura. Un'apposita grata protegge le lampade IR ed i riflettori da eventuali danni meccanici. Il comando di manovra rende possibile il Flash Off (applicando il 50% del calore) ed il full bake (applicando 100% del calore). Il tempo può essere regolato per ogni ciclo di essiccazione.

3.1 Vantaggi particolari

3.1.1 Qualità superiore

Utilizzare l'essiccatore mobile durante l'essiccazione dello stucco, migliora anche la qualità della finitura; l'elevata temperatura superficiale e l'essiccazione in profondità che avviene dall'interno verso l'esterno, infatti, permette la fuoriuscita di tutti i solventi e di altri prodotti di reazione dal materiale applicato.

3.1.2 Tempi di essiccazione brevi

Stucco	3 - 5 min.
Fondo	5 - 10 min.
Primer	8 - 12 min.
Base all'acqua	4 - 6 min.
Base opaca	4 - 8 min.
Pastello	8 - 12 min.
Trasparente	8 - 12 min.

3.1.3 Ridotti consumi energetici

Tack vare kortvågstekniken och de aluminiumbelagda reflektorerna utnyttjas den tillförda elenergin effektivt. Ytorna bestrålas målinriktat. Det sker ingen uppvärmning av omgivningsluften.

3.1.4 Maneggiamento facile

Il peso ridotto e l'alta autonomia dell'apparecchio lo rendono competitivo, versatile e facile da usare.

3.2 Dati tecnici

Schemi elettrici – vedere capitolo 11
Dimensioni e pesi – vedere l'ultima pagina.

Voltaggio	220V - 240 V, 50/60Hz Monofase
Potenza nominale	3 lampade, essiccazione principale 3000W
Elementi di riscaldamento	3 quartz, filamento del tungsteno, lampade infrarosse
Intensità della corrente*	16A, inerte, tipo C
Area da essiccare su lamiera di acciaio verniciato di nero	1,0 m x 0,9 m (larghezza x altezza)
Dimensioni	Vedi ultima pagina
Peso	23 kg
Livello del rumore	Meno di 70 dB (A)
Massima temperatura dell'ambiente durante l'impiego	40° Celsius
Massima temperatura dell'ambiente durante lo stoccaggio ed il trasporto	70° Celsius

* L'essiccatore deve essere munito del fusibile raccomandato.

4. Indicazione per il gestore

Il gestore dell'essiccatore mobile deve mettere a disposizione un manuale di istruzioni per l'uso di facile comprensione e adeguato alle condizioni locali, facilmente raggiungibile dagli utenti. Gli operatori dell'essiccatore mobile devono attenersi alle istruzioni per l'uso. Questo apparecchio non è destinato all'uso da parte di persone (compresi i bambini) con capacità fisiche, sensoriali o mentali ridotte, o in ogni caso prive di esperienza e familiarità con il prodotto, a meno che non si trovino sotto la supervisione e guida, relativamente all'uso dell'apparecchio, di una persona responsabile della loro sicurezza. I bambini devono essere supervisionati per assicurarsi che non giochino con l'apparecchio. Gli articoli usati devono essere consegnati al centro di raccolta e smaltimento dei rifiuti più vicino.

5. Rischi

Incendio ed esplosione

Per ridurre il rischio di esplosione, non utilizzare in cabine di verniciatura o entro un raggio di 5 m dalle operazioni di verniciatura. Non immagazzinare, preparare o utilizzare materiali contenenti solvente entro un raggio di 5 m dall'essiccatore mobile. I materiali infiammabili non devono essere posizionati accanto a un dispositivo di essiccazione in uso. Se si dispone di una distanza inferiore ai 60 cm dall'oggetto la temperatura potrebbe aumentare velocemente ed aumentare il rischio d'incendio. Non dirigere mai il cassetto verso materiali altamente combustibili.

Impianto elettrico

L'apparecchio lavora con tensione elettrica pericolosa.

Intervento sull'equipaggiamento elettrico

Prima di accedere alle parti sotto tensione, disinserire il connettore principale dalla presa a muro. Gli interventi sull'equipaggiamento elettrico possono essere effettuati esclusivamente da elettricisti autorizzati. Se il cavo di alimentazione è danneggiato, deve essere sostituito dal produttore, da un agente addetto all'assistenza o da una persona con simili qualifiche per evitare l'insorgere di un pericolo.

ATTENZIONE!

Irradiazione intenso. Esporre il meno possibile mani, viso e altre parti del corpo all'irradiazione.

6. Uso normale

Preparazione per l'uso:

Regolare i timer secondo i tempi consigliati

Il timer viene regolato girando il bottone in senso delle lancette fino a quando il tempo desiderato sia raggiunto. l'apparecchio avvia immediatamente una volta il timer è regolato.

NOTA: Il timer del Flash off controlla il periodo della potenza a metà delle lampade

Il timer del Full Bake controlla il periodo della potenza massima delle lampade.

Se tutti e due i timer, Flash Off timer e full bake timer, sono avviati, il timer del flash off finisce come primo. Finendo il tempo del flash off si avvia automaticamente il timer del full bake. Per spegnere l'apparecchio prima che il tempo di essiccazione sia finito, basta girare il timer in senso orario fino a 0.

Avviso ! ▲

Alta radiazione di calore

Mani, viso ed altri parti del corpo dovrebbero essere esposti il meno possibile alla radiazione.

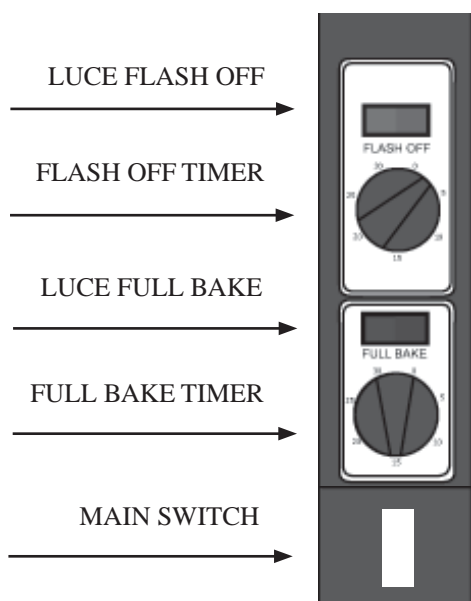

- LUCE FLASH OFF: Si accende quando l'apparecchio lavora a metà potenza.
- FLASH OFF TIMER: controlla il periodo di metà potenza 0-30 min.
- FULL BAKE LUCE: Si accende quando l'apparecchio lavora a potenza massima.
- FULL BAKE TIMER: controlla il periodo della massima potenza.

7. Manutenzione

7.1 Sostituzione del filtro

1. Allentare le clip di metallo sui lamierini alle estremità della plafoniera.
2. Rimuovere il filtro usato.
3. Inserire il nuovo filtro in modo tale che il marchio TRISK sia rivolto verso l'esterno.
4. Premere i bordi lunghi del filtro nelle scanalature della plafoniera.
5. Rimettere le clip metalliche.

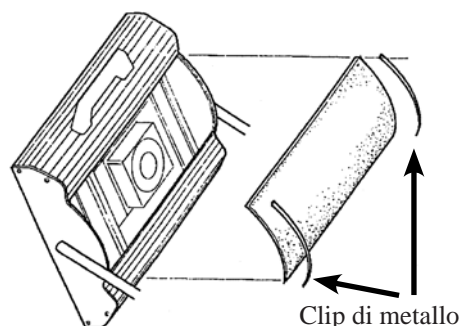

Attenzione!

Si tratta di filtri monouso che non vanno puliti perché altrimenti perderebbero la capacità di filtrare.

7.2 Sostituzione di una lampada a raggi infrarossi

Attenzione!

Non toccare con le dita il riflettore dorato o la nuova lampada IR. Togliere la cartina protettiva della lampada IR solo a montaggio avvenuto.

1. Estrarre la spina dalla presa a muro.
2. Allentare le due viti superiori del frontalino, seguendo le indicazioni al punto 45.8 delle istruzioni di montaggio.
3. Togliere la griglia di protezione.
4. Allentare le quattro viti alle estremità del riflettore ed estrarre il riflettore dalla sede.
5. Allentare le due viti alle estremità della lampada, toglierla
6. Montare la nuova lampada seguendo la procedura contraria.

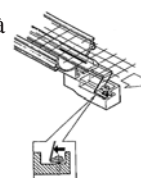
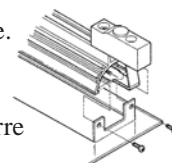
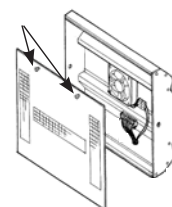

2. Campo de aplicación

The CureMate 2 se usa para acelerar el secado de la masilla, aparejos y lacas. Es aplicable a pinturas de base al agua o tradicionales. Suelen situarse estos equipos en las zonas de preparación o de retoques. Dentro del sector de la automoción, se usa para secar áreas pequeñas y endurecer materiales antes del pulido.

3. Descripción del producto

El equipo de fácil manejo CureMate 2 está equipado con una pantalla y un control de temperatura. Cada pantalla se compone de tres lámparas de infrarrojos con reflectores de lámina de aluminio y un ventilador. El diseño hace que el ajuste de la pantalla sea muy simple. Las lámparas de infrarrojos son fáciles de cambiar. Las lámparas de infrarrojos y reflectores se protegen de daños con una rejilla. En la unidad de control permite elegir entre dos opciones: "flash off" o proceso de evaporación (50% de efecto) y Full bake o secado completo (100 %).

El tiempo deseado de ambos procesos se puede poner individualmente para cada status a través de un temporizador.

3.1 Ventajas especiales

3.1.1 Mayor calidad

El uso del secador móvil cuando se seca la masilla también mejora la calidad del fondo base al agua. La alta temperatura de la superficie y secado óptimo de dentro hacia fuera eliminan los disolventes y otros productos reactivos.

3.1.2 Tiempos de secado cortos

Masilla	3 -5 min.
Aparejo	5 - 10 min.
Fondo base al agua	4 - 6 min.
Base al agua	4 - 8 min.
Imprimación	8 - 12 min.
Base pulida	8 - 12 min.
Laca	8 - 12 min.

3.1.3 Bajo consumo de energía

La energía eléctrica se usa eficientemente con tecnología de onda corta y reflectores de lámina de aluminio. Las superficies son radiadas de forma selectiva. El aire no se calienta.

3.1.4 Buena maniobrabilidad

Las unidades son muy livianas y con un gran alcance, esto hace que sean muy competitivas, versátiles y muy fáciles de usar.

3.2 Datos técnicos

Diagrama eléctrico - ver capítulo 11
Para medidas y pesos, ver la última página.

Tensión nominal	220V - 240 V, 50/60Hz monofásico
Fuerza calculada	3 emisores, plena potencia 3000 W
Elementos de calentamiento	3 emisores de infrarrojos de cuarzo con filamento de tungsteno
Fusible*	16 A despacio, tipo C
Superficie de secado en chapa de metal negro	1,0 m x 0,9 m (anchura x altura)
Dimensiones	Ver la última página
Peso	23 kg
Nivel de ruido	Menos de 70 dB (A)
Temperatura máxima ambiental durante la operación	40° Celsius
Temperatura máxima ambiental durante el almacenado y transporte	70° Celsius

*El secador debe suministrarse con el fusible recomendado.

4. Nota para el propietario

El usuario del secador móvil debe dar instrucciones claras del manejo, adaptadas a las condiciones del local donde se vaya a localizar, y asegúrese de que son conocidas por todos los usuarios posibles. Los usuarios del secador móvil deben ajustarse a las instrucciones de manipulación. Este aparato no debe ser usado por personas (incluidos niños) con capacidades físicas, sensoriales o mentales reducidas, o que no tengan la experiencia y el conocimiento, a menos que sean supervisadas o instruidas sobre el uso del aparato por una persona responsable de su seguridad.

Los niños deben estar supervisados para asegurarse que no jueguen con el aparato.

Los artículos desgastados deben ser llevados a las instalaciones medioambientales más cercanas para su recuperación.

5. Riesgos

Fuego y explosión

Para reducir el riesgo de explosiones, no use el móvil dentro de cabinas de pulverización de pintura o dentro de un área de 5 m de las operaciones de rocío de pintura. No guarde, prepare o use materiales que contengan solventes dentro un radio de 5 m del secador móvil. Los materiales inflamables no deben colocarse cerca de un dispositivo de secado en uso.

Si mantiene una distancia menor de 60 cm, la temperatura en el objeto aumentará lo que implica riesgos de incendio. Nunca coloque los cassettes frente a materiales que contengan elementos inflamables.

Equipamiento el eléctrico

El secador móvil funciona con voltaje eléctrico muy alto, por lo que puede ser peligroso..

Acceso al equipamiento eléctrico

Antes de tener acceso a las piezas con corriente, quite el conector principal de la toma de corriente.

Solo electricistas profesionales pueden tener acceso directo al equipamiento eléctrico.

Si el cable de suministro está dañado, debe cambiarlo el fabricante, su agente de servicio o personas similarmente calificadas para evitar cualquier tipo de peligro.

ATENCIÓN!

Radiación de calor intensivo. Manos, cara y otras partes del cuerpo deben exponerse lo menos posible a la radiación.

6. Uso normal

Preparación de la unidad para operar:

Colocar los temporizadores en los tiempos recomendados. La duración del temporizador se pone rotando la perilla en el sentido de las agujas del reloj hasta el tiempo deseado. La unidad comienza a trabajar inmediatamente una vez que la perilla es rotada.

NOTA: el temporizador "Flash off" (evaporación) controla la duración del precalentamiento-evaporación (mitad de potencia). El temporizador de "Full bake" o "secado" controla la duración del secado (potencia total). Si se instala tiempo en ambos temporizadores a la vez, la máquina automáticamente pasa al Full bake o secado una vez que haya terminado el tiempo para el "Flash off" o "evaporación". Si se quiere parar la máquina antes del tiempo señalado, mueva la perilla del temporizador en sentido contrario hacia el 0.

⚠ CUIDADO !

Radiación de calor intensiva.
Manos, cara y otras partes del cuerpo deben exponerse lo mínimo indispensable.

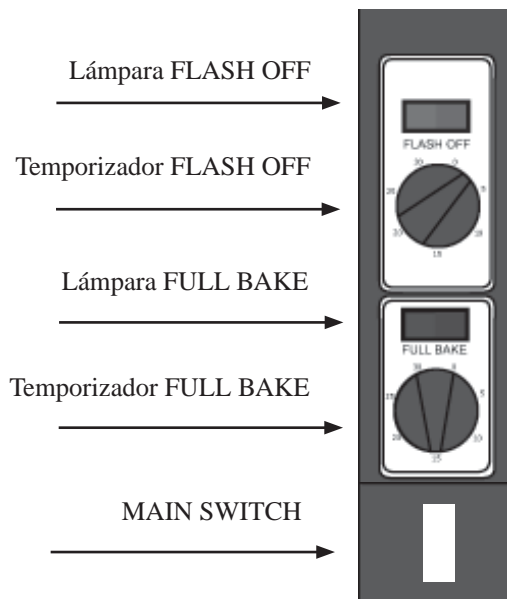

- | | |
|--|---|
| Lámpara del Flash off (evaporación) | se ilumina cuando la maquina está funcionando a la mitad de potencia. |
| Temporizador del Flash off (evaporación) | controla la duración de esa mitad de potencia 0-30 minutos. |
| Lámpara de Full bake: (secado) | se ilumina cuando la máquina está funcionando a potencia total o llena. |
| Temporizador del Full baker (secado) | controla la duración del tiempo de secado, 0-30 minutos |

7. Mantenimiento

7.1 Reemplazo de filtros

1. Suelte los clips metálicos en las placas laterales de la pantalla.
2. Quite el filtro usado.
3. Coloque el nuevo filtro de tal forma que el logo TRISK sea visible desde fuera.
4. Empuje los extremos del filtro dentro de las ranuras de la pantalla.
5. Recolecte los clips metálicos.

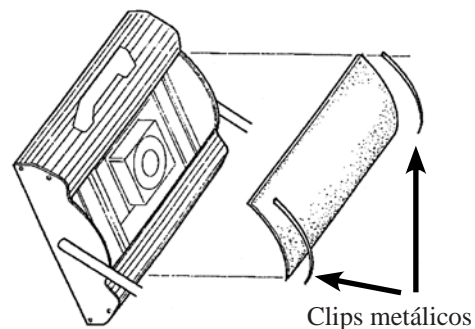

Atención!

Los filtros están disponibles y no deben limpiarse, ya que perderían su capacidad de filtrado.

7.2 Reemplazo de las lámparas de infrarrojos

Atención!

No toque el reflector de lámina de aluminio y la nueva lámpara de infrarrojos con sus dedos. Quite solo el papel de protección de la lámpara de infrarrojos después de instalarla.

1. Desconecte el equipo.
2. Afloje los dos tornillos superiores de la placa frontal de acuerdo a la sección 5.8 de las instrucciones de montaje.
3. Desconecte el cable conector.
4. Afloje los 4 tornillos en los finales del reflector y quite el reflector de la placa.
5. Quite la malla y desatornille la lámpara.
6. Instale lámparas nuevas y siga los pasos indicados en sentido inverso.

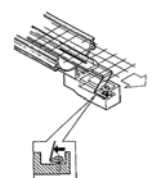
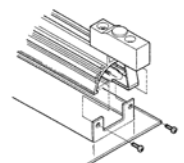
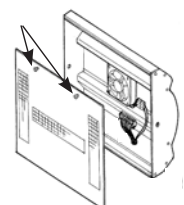

8. Troubleshooting, Fehlersuchplan, Recherche de pannes, Felsökningschema, Risoluzione dei problemi, Solución a posibles problemas

GB

Troubleshooting

Problem	Possible cause	Possible solution
Solvent popping	Unit too close to panel	Move unit further away
	Insufficient flash off time	Increase flash off time
	Paint system has fast thinner	Use a standard or slow thinner
Under cure or softness of the paint film	Unit too far away	Move unit closer
	Insufficient bake time	Increase full bake time
	Excessive film weight	Apply lighter coats
Softness on the edge of repair	Repair too large for I.R. unit	Split area into two, move unit for 2nd application. If flash off is used, it will not be necessary on 2nd application
Difficulty in polishing out dirt nibs	Too long on bake cycle	Reduce cure time
	Unit too close to panel	Move unit further away

DE

Fehlersuchplan

Problem	Mögliche Ursache	Mögliche Lösung
Sticher und Kocher	zu trocknendes Material ist zu nah am Strahler zu kurze Aufwärmphase Farbe hat schnellen Lösemittel	größere Distanz beachten längere Aufwärmphase programmieren Standard- oder langsames Lösemittel benutzen
Die lackierte Oberfläche ist zu weich	zu trocknendes Material ist zu weit vom Strahler entfernt zu kurze Haupt-trocknungszeit zu hohe Schichtdicke	zu trocknende Teile näher an den Strahler rücken Haupt-trocknungszeit verlängern dünnere Schichten auftragen
Weicher Außenbereich	zu großer Trocknungsbe- reich für den Strahler	teilen Sie die zu lackieren- de Fläche, Teil für eine 2. Trocknung drehen. Wenn der Flash Off eingeschaltet ist, ist die Aufwärmphase bei der 2. Trocknung nicht notwendig
Probleme, Staub weg zu polieren	zu lange Haupttrocknungszeit zu trocknendes Teil zu nah am Strahler	Trocknungszeit verringern Distanz zwischen zu trocken- dem Teil und Strahler erhöhen

FR

Recherche de pannes

Problème	Cause possible	Solution possible
Cloques	Unité trop proche du panneau Temps de flash off insuf- fisant La peinture contient un agent diluant rapide	Mettre l'unité plus loin du panneau Augmenter le temps de flash off Utiliser un diluant standard ou lent
Séchage insuffisant ou malléabi- lité du film de peinture	Unité trop loin Temps de cuisson insuf- fisant Film trop court	Rapprocher l'unité Augmenter le temps de cuisson Déposer un film plus léger
Bords de la zone réparée malléable	Zone à réparer trop grande pour l'unité infrarouge	Diviser la zone en 2, Déplacer l'unité pour la 2ème application Si l'option flash off est utilisée, cette operation n'est pas nécessaire
Difficulté pour retirer les impuretés	Cycle de cuisson trop long	Réduire le temps de séchage
	Unité trop proche du pan- neau	Positionner l'unité plus loin

SE

Felsökningschema

Problem	Possible cause	Possible solution
Stick & kok	Torken för nära objektet	Flytta längre ifrån
	Flash off tiden för kort	Förläng flash off tiden
	Lacken har snabbt lösnings- medel	Använd standard eller lång- samt lösningsmedel
Ej tillräcklig uthärdning eller lacken för mjuk	Torken är för långt ifrån	Flytta torken närmare
	För kort torktid	Förläng tiden för full effekt
	För tjockt lackskikt	Lägg tunnare skikt
Lacken för mjuk i utkanterna av reparations- stället	Området som ska torkas är för stort för IR torken	Dela upp området i två, flytta torken för den andra omgången. Om flash off används, behövs det inte för andra omgången.
Svårt att polera bort damminslut- ningar	För lång tid på full effekt	Reducera härdningstiden
	Torken för nära objektet	Flytta torken längre bort

IT

Risoluzione die problemi

Problema	Causa possibile	Soluzione possibile
Formazione di fori di spillo	Pezzo troppo vicino all'ap- parecchio Insufficiente tempo del flash off La vernice ha il solvente veloce	Allontanare il pezzo dall'ap- parecchio Prolungare il tempo del flash off Usare un solvente standard o più lento
La superficie verniciata è troppo morbiso	Il pezzo è troppo lontano dall'apparecchio Essiccazione principale troppo corta Strato di vernice troppo doppio	Avvicinare il pezzo all'ap- parecchio Aumentare l'essiccazione principale Applicare strati più fini
Morbidezza ai lati esterni	Riparazione troppo grande per l'apparecchio a raggi infrarossi	Dividere l'area in due, muovere il pezzo per una seconda applicazione Se il flash off è usato non è necessario una seconda applicazione
Difficoltà di lucidare punti sporchi	Ciclo di essiccazione prin- cipale troppo lungo Pezzo troppo vicino all'ap- parecchio	Ridurre il tempo di essic- cazione Allontanare il pezzo dall'ap- parecchio

ES

Solución a posibles problemas

Problema	Causa posible	Solución posible
El disolvente se salta	La unidad está muy cerca del panel Insuficiente tiempo de evapo- ración o "Flash off" El sistema de pintura contiene un disolvente/thinner rápido.	Mover la unidad a la distancia correcta. Incrementar el tiempo del Flash off Cambiar de disolvente o thinner.
Poco secado o película de pintura blanda	La unidad está muy lejos. Insuficiente tiempo de Full bake o secado. Peso excesivo de la película de pintura.	Mover la unidad más cerca. Incrementar el tiempo del Full bake o secado Aplicar capas más ligeras.
Bordes de reparación blandos	Reparación demasiado grande para la unidad de Infrarojo.	Divir la zona en dos, mueva la unidad para la segunda aplicación. Si se usa el Flash off, no será necesario la segunda aplicación.
Dificultad en el pulido de las partículas con suciedad	El ciclo de secado muy largo	Reducir el tiempo de secado
	La unidad muy cerca del panel	Mover la unidad más lejos.

9. Spare parts

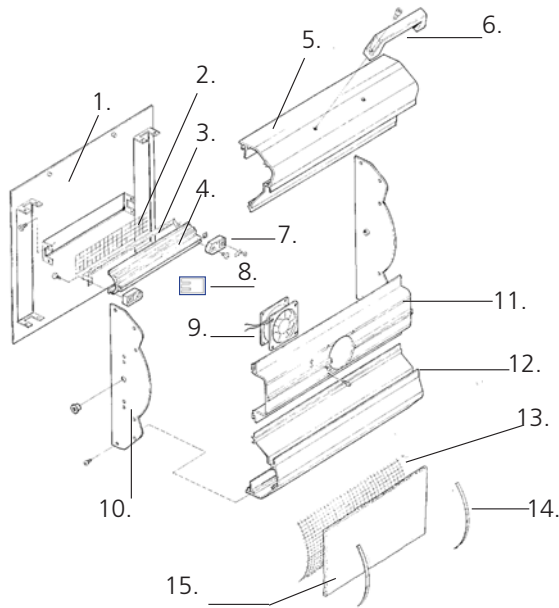

Position	Art no	Description
1	711881	Front plate
2	711333	Protective mesh 360E
3	102700	IR-lamp 1kW 360 13713X u cpl
4	711198	Reflector Elliptic
5	711406	Cassette profile manufactured
6	120103	Handle
7	109790	Lamp holder LRU3
8	711361	Connector, 3-pole male
9	420745	Fan 230V
10	711335	Cassette side
11	711387	Fan profile manufactured
12	711388	Cassette profile
13	711384	Filter mesh
14	711474	Filter clip
15	420788	Filter

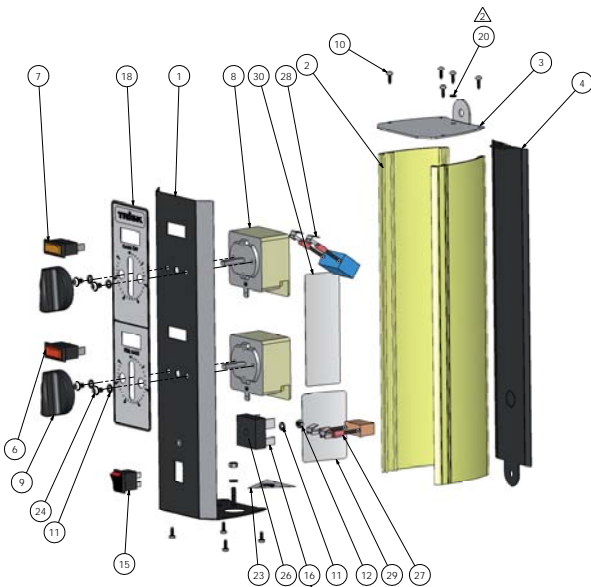

Position	Art no	Description
1	713791	Front plate control unit fabrication
2	420785	Side extrusion Trisk
3	420764	Top plate control unit
4	420763	Back plate control unit
6	410494	Indicator - red
7	410495	Indicator amber
8	410513	Timer 16 A 50 HZ
9	410493	Timer knob
10	n/a	Screw RTS B4x9,5 FZ DIN 2981C
11	n/a	Washer AZ M4 FZB DIN 6798
12	n/a	Nut M6M M4 FZ
15	420771	Circuit breaker on/off
16	420827	Diode bridge 25 A 1 kW
18	n/a	Label Full/Flashoff 50 Hz Trisk
20	n/a	Washer AZ M3 FZB DIN 6798 T_1 mm
23	n/a	Label earth warning
24	n/a	Screw M4x6 FZB ISO 14583
26	n/a	Heat conductive pasta silicon free
27	750390	RC Filter CPL
28	750391	Emission Filter CPL
29	n/a	Label 65 x 70

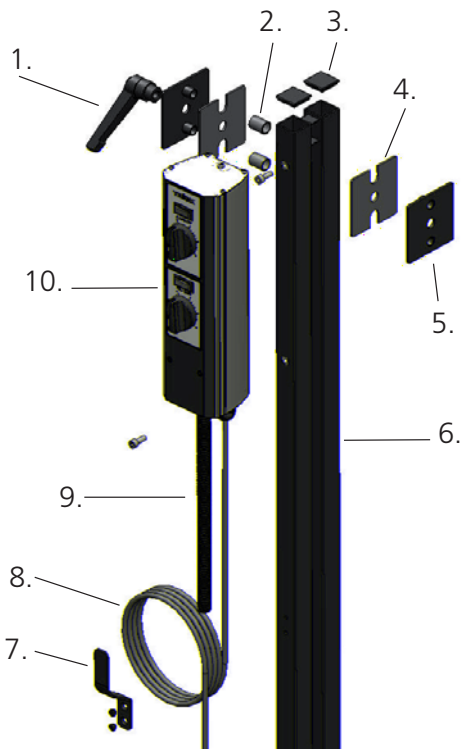

Position	Art no	Description
1	410077	Lever female ratchet
2	410520	Nylon spacer round
3*	n/a	End cap black
4	410528	Clamp plate liner
5	410524	Clamp plate
6*	n/a	Upright
7	410418	Cable hanger
8	410102	Cord set (4,5 m)
9	421102	Wiring loom
10	421070	Control unit
*3+6	420816	Upright + End caps, black



Position	Art no	Description
1	421040	Cassette 31 230V
2	420748	Cassette arm

Position	Art no	Description
2	410535	Base fabrication
3	410272	Label small
4	410406	End cap
5	410522	Castor dia = 82 mm, Height = 133 mm
5	411007	Castor dia = 75 mm, Height = 100 mm
6	410044	Castor braked Dia = 82 mm, Height 133 mm
6	411009	Castor braked Dia = 75 mm, Height = 100 mm

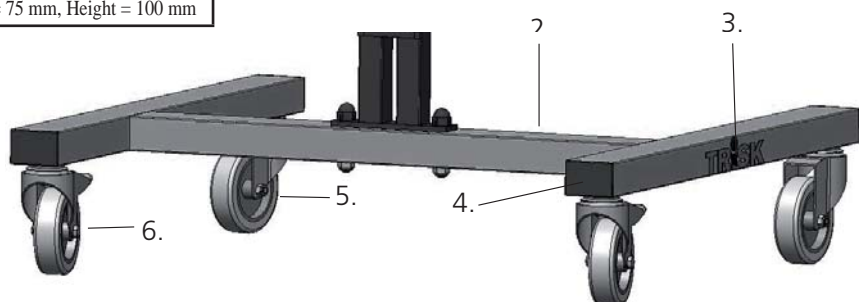

GB 10. EC Declaration of conformity

According to testing institutes and according to the machine directive the products in this manual are not defined as machines, wherefore the machine directive reference cannot be included in this declaration.

In accordance with EN 45014:1998

We, Hedson Technologies AB
Box 1530, SE 462 28
Vänernborg, Sweden

declare under our sole responsibility that the product Trisk CureMate 2, that is used to accelerate the drying of paint, to which this declaration relates is in conformity with the following standards

EN 60335-1:2002 Specification for safety
+A11+A1+A12 of household and similar electrical
+A2+A13 appliances. General requirements.

EN 60335-2-45:2002 Specification for safety of
+A1 household and similar electrical
appliances. Particular require-
ments.

EN 61000-6-3 Electromagnetic Compatibility,
Generic Emission Standard.

EN 61000-6-2 Electromagnetic Compatibility
Generic Immunity Standard.

EN 61000-3-3 Limitation of voltage fluctuations

EN ISO 9001 Quality Management System
EN61000-3-12 Limits for harmonic current
emissions

Compliance statement:

The EN61000-3-2 does not apply to this professional equipment. However it complies to EN61000-3-12 provided that the short circuit power Ssc is greater or equal to 300kVA or that the corresponding short circuit current Isc is greater or equal to 430A at interface point between user and public power system.

in accordance with the provisions of the following directives in their most current version

2006/95/EC Low Voltage Directive
2004/108/EC Electromagnetic Compatibility

Vänernborg 2010-01-21

Hedson Technologies AB

Mats Jonsson
Development and Production Director
and authorized representative

10. EG-Konformitätserklärung

DE

Nach dem Zeugnis von Testinstituten und nach der Maschinenrichtlinie sind die Produkte, die in diesem Handbuch beschrieben werden, nicht als Maschinen definiert, weshalb auf die Maschinenrichtlinie indieser Erklärung nicht Bezug genommen werden darf.

Gemäß EN45014:1998

Wir,
Hedson Technologies AB
Box 1530, SE 462 28
Vänernborg, Sweden

erklären unter unserer alleinigen Verantwortung, dass das Produkt Trisk CureMate 2, der für die forcierte Trocknung von Lack eingesetzt ist, auf welches sich diese Erklärung bezieht, mit den folgenden Anforderungen übereinstimmt.

EN 60335-1:2002 Sicherheitsspezifikationen
+A11+A1+A12 für Haushalts- und ähnliche
+A2+A13 elektrische Geräte.
Allgemeine Bestimmungen

EN 60335-2-45:2002 Sicherheitsspezifikationen
für
+A1 Haushalts- und ähnliche elek-
trische Geräte.
Besondere Voraussetzungen.

EN 61000-6-3 Elektromagnetische Kompatibilität,
Allgemeine Emissionsnorm.

EN 61000-6-2 Elektromagnetische Kompatibilität
Allgemeine Sicherheitsnorm.

EN 61000-3-3 Begrenzung von Spannungsänderungen

EN ISO 9001 Qualitätsmanagement-System
EN61000-3-12 Grenzwerte für Oberschwing-
ungsströme

Übereinstimmungserklärung:

Die Norm EN61000-3-2 bezieht sich nicht auf diese professionelle Ausrüstung. Sie entspricht jedoch EN61000-3-12 unter der Annahme, dass am Berührungspunkt zwischen Benutzer und öffentlichem Stromnetz die Kurzschlussleistung Ssc größer oder gleich 300kVA oder der zugehörige Kurzschlussstrom Isc größer oder gleich 430A ist.

Gemäß den Bestimmungen folgender Richtlinien in ihren aktuellsten Versionen

2006/95/EG Niederspannungsrichtlinie
2004/108/EG Elektromagnetische Kompatibilität

Vänernborg 2010-01-21

Hedson Technologies AB

Mats Jonsson
Entwicklungs- und Produktionsleiter
und bevollmächtigter Vertreter

FR

10. CE Déclaration de conformité

Selon les spécifications des instituts d'essai et celles de la directive machines, les produits décrits dans ce mode d'emploi ne sont pas considérés comme des machines, ce qui empêche toute référence à la directive machines dans cette déclaration.

Conformément à la norme EN 45014 :1998

Nous, Hedson Technologies AB
Box 1530, SE 462 28
Vänersborg, Sweden

déclarons sous notre entière responsabilité que le produit Trisk CureMate 2, qui s'utilise pour le séchage forcé de peintures, auquel se réfère cette déclaration est conforme aux normes suivantes

EN 60335-1:2002 Prescriptions de sécurité
+A11+A1+A12 pour appareils électrodomestiques
+A2+A13 et analogues. Prescriptions
générales.

EN 60335-2-45:2002 Prescriptions de sécurité

+A1 concernant les appareils électrodomestiques et analogues.
Prescriptions particulières.

EN 61000-6-3 Compatibilité électromagnétique,
Norme générique d'émission.

EN 61000-6-2 Compatibilité électromagnétique
Norme générique d'immunité.

EN 61000-3-3 Limitation des variations de tension

EN ISO 9001 Système de gestion de la qualité
EN61000-3-12 Limites pour les émissions de courant
harmonique

Déclaration de conformité:
EN61000-3-2 ne s'applique pas à cet équipement professionnel. Toutefois, il est conforme à EN61000-3-12, à condition que la puissance de court-circuit S_{cc} soit supérieure ou égale à 300kVA ou que le courant de court-circuit I_{sc} correspondant soit supérieur ou égal à 430 A au point d'interface entre l'utilisateur et le système d'alimentation électrique public.

conformément aux dispositions des directives suivantes dans leur version la plus récente

2006/95/EC Directive basse tension
2004/108/EC Compatibilité électromagnétique

Vänersborg 2010-01-21

Hedson Technologies AB

Mats Jonsson
Directeur du département de développement
et de production et représentant agréé

SE

10. EC Intyg om överensstämmelse

Enligt provningsinstitut och enligt maskindirektivet definieras produkterna i denna handbok inte som maskiner, varför maskindirektivreferensen inte kan inkluderas med denna försäkran.

I enlighet med EN 45014:1998

Vi, Hedson Technologies AB
Box 1530, SE 462 28
Vänersborg, Sweden

förklarar under vårt fulla ansvar att produkten Trisk CureMate 2, som används för härdning av lack, som denna förklaring hänför sig till, är i enlighet med följande direktiv:

EN 60335-1:2002 Säkerhetsstandard
+A11+A1+A12 för hushållsapparater och liknande
+A2+A13 elektrisk utrustning. Allmänna
krav.

EN 60335-2-45:2002 Säkerhetsstandard för

+A1 hushållsapparater och liknande
elektrisk utrustning.
Särskilda krav.

EEN 61000-6-3 Elektromagnetisk kompatibilitet,
Generisk emissionsstandard.

EN 61000-6-2 Elektromagnetisk kompatibilitet
Generisk immunitetsstandard.

EN 61000-3-3 Gränsvärden för voltfluktuationer

EN ISO 9001 Kvalitetsstyrningssystem
EN61000-3-12 Gränser för övertoner

Överensstämmelsesintyg:

EN61000-3-2 gäller inte professionell utrustning. Utrustningen uppfyller dock standarden EN61000-3-12 under förutsättning att kortslutningsströmmen S_{sc} är större än eller lika med 300 kVA alternativt att den motsvarande kortslutningsströmmen I_{sc} är större än eller lika med 430A vid kopplingspunkten mellan användarens strömkrets och det allmänna starkströmsnätet.

i enlighet med bestämmelserna i de senaste versionerna av följande direktiv

2006/95/EG Lågspänningsdirektivet
2004/108/EG Elektromagnetisk kompatibilitet

Vänersborg 2010-01-21

Hedson Technologies AB

Mats Jonsson
Utvecklings och produktionschef
och auktoriserad representant

IT 10. Dichiarazione di conformità CE **10. EC Declaración de conformidad** **ES**

Sulla base delle regole di collaudo e della direttiva sui macchinari, i prodotti illustrati nel presente manuale non vengono definiti come macchinari, pertanto il riferimento alla direttiva sui macchinari non può essere incluso nella presente dichiarazione.

De acuerdo a los institutos de prueba y a la directiva sobre máquinas los productos descritos en este manual no están definidos como máquinas, por lo cual la referencia de la directiva de máquinas no se puede incluir en esta declaración.

In conformità con EN45014:1998

De acuerdo con EN 45014:1998

Noi, Hedson Technologies AB
Box 1530, SE 462 28
Vänersborg, Sweden

Nosotros, Hedson Technologies AB
Box 1530, SE 462 28
Vänersborg, Sweden

dichiariamo sotto la nostra esclusiva responsabilità che il prodotto Trisk CureMate 2 utilizzato per l'essiccazione forzata di stucco, filler etc, al quale questa dichiarazione si riferisce è conforme alle seguenti norme

declaramos bajo nuestra propia responsabilidad que el producto Trisk CureMate 2 (se usa para acelerar el secado de la masilla, aparejos y lacas) con el cual se relaciona esta declaración se encuentra en conformidad con las siguientes normativas

EN 60335-1:2002 +A11+A1+A12 +A2+A13 Specifica per la sicurezza di elettrodomestici e apparecchi simili di elettrodomestici e simili apparati. Requisiti generali.

EN 60335-1:2002 +A11+A1+A12 +A2+A13 Especificación para la seguridad de aparatos domésticos y eléctricos similares. Requerimientos Generales.

EN 60335-2-45:2002 +A1 Specifica per la sicurezza di elettrodomestici e apparecchi simili elettrodomestici e apparecchi simili. Requisiti particolari.

EN 60335-2-45:2002 +A1 Especificación para la seguridad de aparatos domésticos y eléctricos similares. Requerimientos Particulares.

EN 61000-6-3 Compatibilità elettromagnetica, Norma emissione generica.

EN 61000-6-3 Compatibilidad electromagnética, Estándar de emisiones genéricas.

EN 61000-6-2 Compatibilità elettromagnetica Norma immunità generica.

EN 61000-6-2 Compatibilidad electromagnética Estándar de inmunidad genérica.

EN 61000-3-3 Limitazione delle variazioni di tensione

EN 61000-3-3 Limitación de las variaciones de tensión

EN ISO 9001 Sistemi di gestione per la qualità
EN61000-3-12 Limiti per le emissioni di armoniche di corrente

EN ISO 9001 Sistema de gestión de calidad
EN61000-3-12 Límites para las emisiones de corrientes harmónicas

Dichiarazione di conformità

Declaración de conformidad:

La norma EN61000-3-2 non è applicabile a questa apparecchiatura professionale. Tuttavia, è conforme alla norma EN61000-3-12 a condizione che la corrente di corto circuito Ssc sia superiore o uguale a 300kVA o che la corrente di corto circuito corrispondente Isc sia superiore o uguale a 430A al punto di interfaccia tra l'utente e la rete elettrica pubblica.

La norma EN61000-3-2 no aplica para este equipo profesional. Sin embargo, se encuentra en conformidad con la norma EN61000-3-12 en la cual se establece que el Ssc de energía de corto circuito es mayor o igual a 300 kVA o que el Isc de corriente de corto circuito correspondiente es mayor o igual a 430 A en el punto de interfase entre el usuario y el sistema de energía público.

in conformità con le disposizioni delle seguenti direttive nelle loro versioni aggiornate

en conformidad con lo dispuesto por las siguientes directivas en su versión más actual

2006/95/CE Direttiva sulla bassa tensione
2004/108/CE Direttiva sulla compatibilità elettromagnetica

2006/95/CE Directiva de voltaje bajo
2004/108/CE Compatibilidad electromagnética

Vänersborg 2010-01-21
Hedson Technologies AB
Mats Jonsson
Responsabile di Sviluppo e Produzione e rappresentante autorizzato

Vänersborg 2010-01-21
Hedson Technologies AB
Mats Jonsson
Director de desarrollo y producción y representante autorizado

11. Electrical diagram - Elektrische Schalplan - Schéma de cablage électrique - Elschema - Schemi elettrici - Diagrama eléctrico

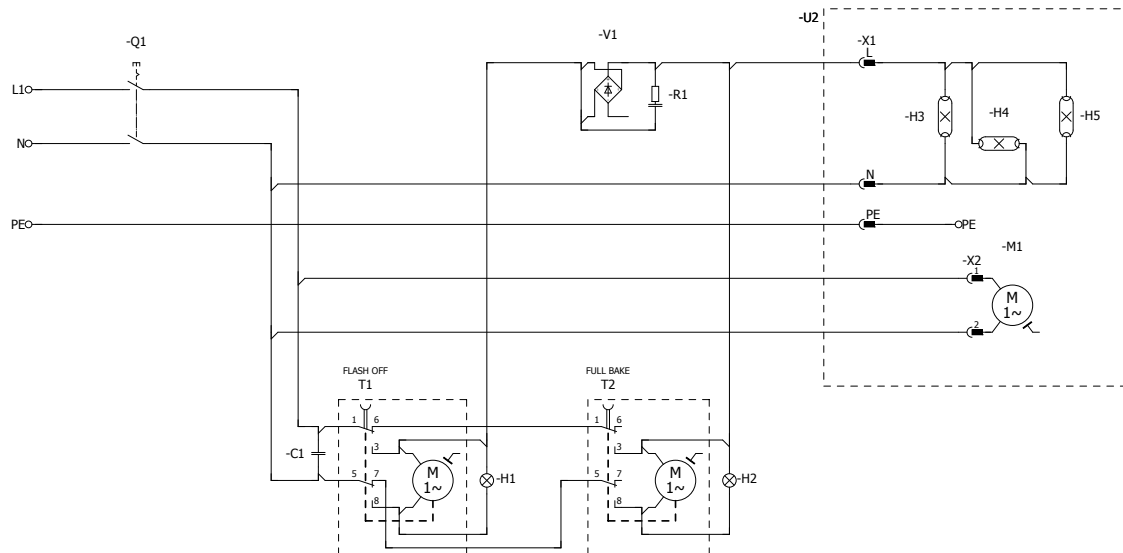

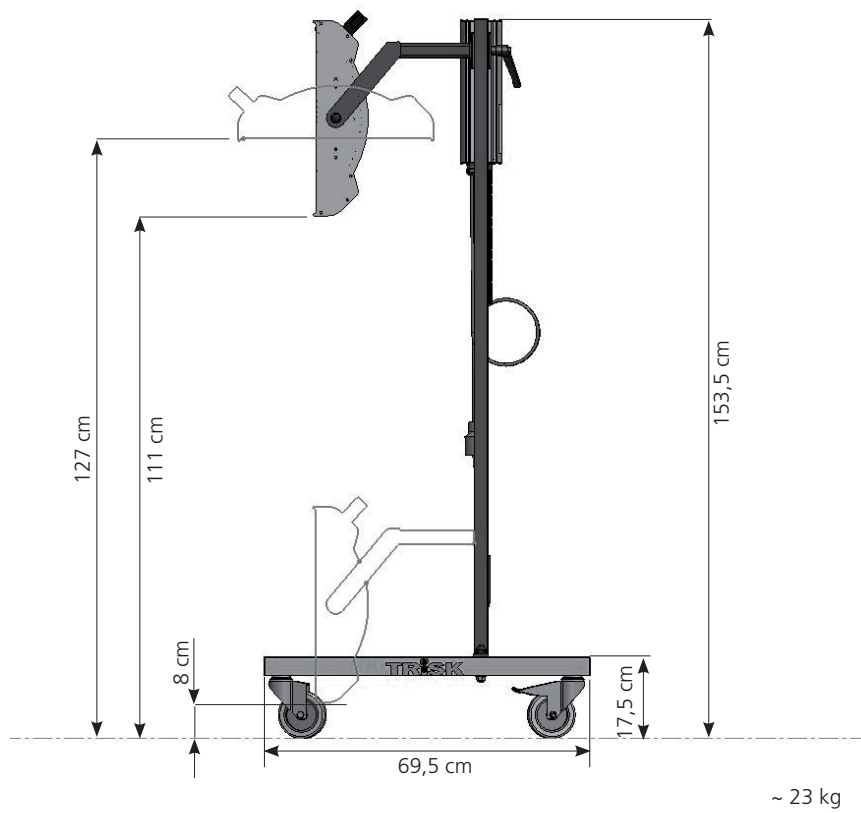

TRISK

HEDSON TECHNOLOGIES AB
Box 1530
SE-462 28 VÄNERSBORG, Sweden
Tel. +46 521 281000
Fax +46 521 66909
www.hedson.se